

VALVOLA TERMOSTATICA AVTA

AVTA THERMOSTATIC VALVE

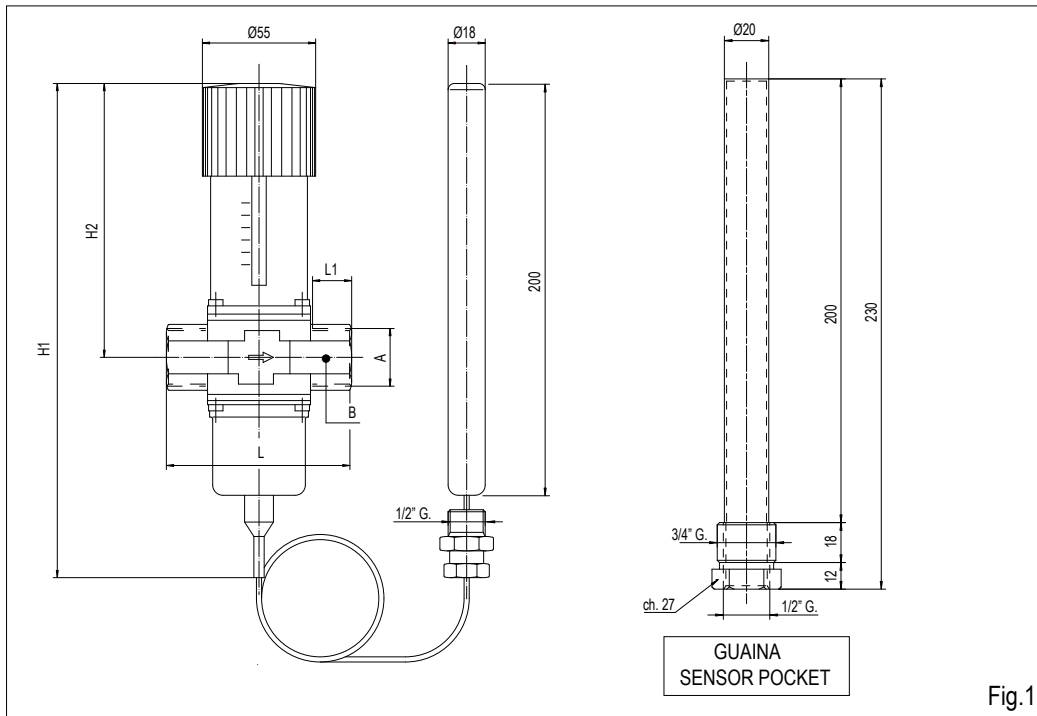

Fig.1

TIPO / TYPE	CODICE / CODE	H1	H2	L	L1	A	B	Kg
AVTA 10	0941860	240	133	72	14	3/8" G	NV 27	1,45
AVTA 15	0941870	240	133	72	14	1/2" G	NV 27	1,45
AVTA 20	0941880	240	133	90	16	3/4" G	NV 32	1,50
AVTA 25	0941890	250	138	95	19	1" G	NV 41	1,65

Applicazione

Le valvole termostatiche AVTA sono utilizzate per il controllo e la regolazione dell' acqua, in diverse applicazioni, ove è richiesto il raffreddamento del circuito.

Il funzionamento della valvola avviene tramite un elemento sensibile che, all' aumentare o al diminuire della temperatura del fluido primario, comanda l' apertura o chiusura della stessa, regolando di conseguenza il flusso dell' acqua di raffreddamento.

La valvola AVTA, può essere installata sul circuito acqua dello scambiatore sia in mandata che sul ritorno.

Application

Self-acting AVTA cooling water valves are widely used for temperature regulation in many different machines and installations where cooling is a requirement.

AVTA always opens to admit flow on rising sensor temperature.

The valve can be installed either in the cooling water flow line.

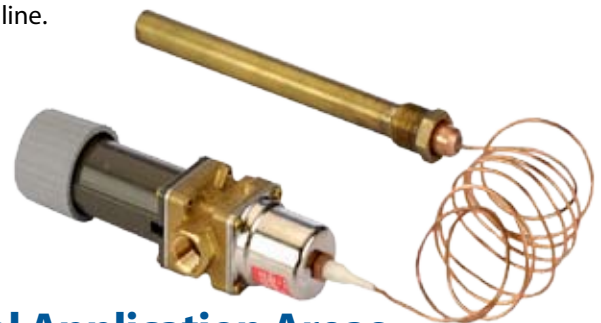

Settori di applicazione

- MACCHINE INIEZIONE PLASTICA ;
- COMPRESSORI ;
- POMPE PER IL VUOTO ;
- MACCHINE LAVAGGIO A SECCO ;
- IMPIANTI DI DISTILLAZIONE ;
- MACCHINE DA STAMPA ;
- IMPIANTI IDRAULICI ;
- FRANTUMATORI, MESCOLATORI.

Typical Application Areas

- INJECTION MOULDING MACHINES ;
- COMPRESSORS ;
- VACUUM PUMPS ;
- DRY CLEANING MACHINES ;
- DISTILLATION PLANT ;
- PRINTING MACHINES ;
- HYDRAULIC SYSTEMS ;
- ROLLERS, MILLS.

Specifiche Tecniche

VALVOLA:

- Apertura/funzionamento gestito dall' elemento sensibile a contatto con il fluido;
- Temperatura min/max -25°C/ +130°C;
- Pressione differenziale 0-10 bar;
- Pressione di collaudo : 25 bar;
- Pressione massima al sensore : 25 bar;
- Le valvole AVTA si auto-regolano in riferimento alla pressione di circuito. Il punto di apertura non viene influenzato dal valore della pressione differenziale Δp (perdita di carico).

ELEMENTO SENSIBILE :

- Dimensioni : \varnothing 18 x 210 mm;
- Il sensore può essere più caldo o freddo del corpo valvola;
- Deve essere posizionato come descritto fig.2;
- Massima pressione : 25 bar.

Installazione

VALVOLA:

Montare la valvola in modo che il flusso sia nella direzione indicata dalla freccia sul corpo valvola. Il corpo valvola può essere montato in qualsiasi posizione.

Inserire un filtro sulla tubazione a monte della valvola.

TUBO CAPILLARE :

Installare il tubo capillare senza piegature brusche.

Svolgere il tubo capillare alle sue estremità.

Ciò è importante. ove possono verificarsi vibrazioni.

NOTA

L' elemento sensibile deve poter registrare le variazioni della temperatura dell' acqua di raffreddamento, in fase di avviamento dell' impianto. Quindi può essere necessaria una linea in by-pass con valvola di intercettazione per assicurare il fluido all' elemento sensibile durante l' avviamento, quando la valvola può essere chiusa.

Technical Specification

VALVE :

- Opens on rising sensor temperature ;
- Media temperature from -25 to 130°C ;
- Differential pressure : 0-10 bar
- Max. test pressure : 25 bar
- Max. Pressure on sensor : 25 bar ;
- The valves are pressure- relieved, i.e. the degree degree of opening is not affected by differential pressure Δp (pressure drop).

SENSOR :

- Sensor dimensions : \varnothing 18x210 mm ;
- Sensor can be installed colder or warmer than the valve ;
- Sensor must be orientated as shown in fig.2 ;
- Max Pressure on sensor : 25 bar

Installation

VALVE :

Mount the valve in such a way that flow is in the direction indicated by the arrow on the valve body. The valve body can be mounted in any positions. Insert a filter in the pipe system ahead of the valve.

CAPILLARY TUBE :

Install the capillary tube without sharp bends.

Relieve the capillary tube at the ends.

Relief is especially important where vibrations can occur.

NOTE

The sensor must, when the plant is started, be able to sense variations in the temperature of the cooling water.

Therefore a by-pass line with shuttuff valve may be necessary to ensure a flow at the sensor during start up, when the valve may be closed.



VALVOLA TERMOSTATICA AVTA

AVTA THERMOSTATIC VALVE

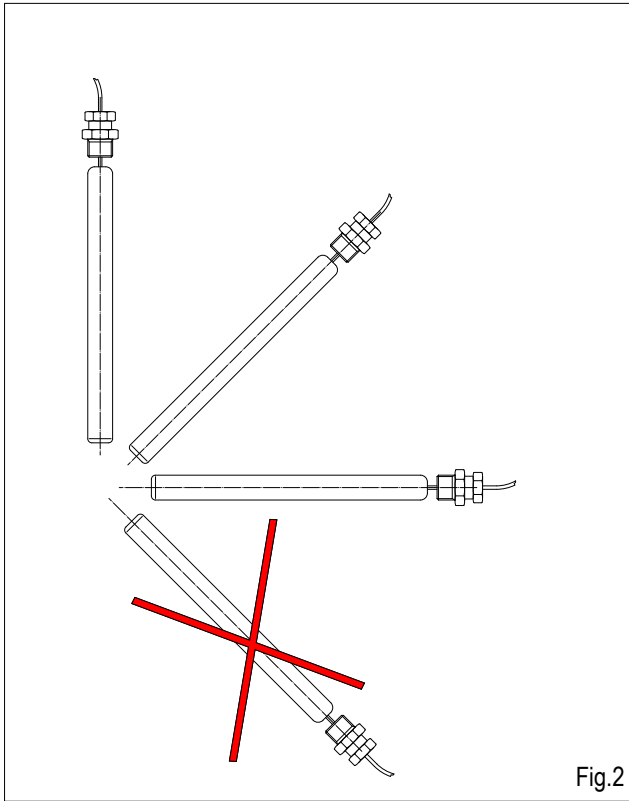

Fig.2



TIPO / TYPE	CODICE / CODE	H1	H2	L	L1	A	B	Kg
AVTA 10	0941860	240	133	72	14	3/8" G	NV 27	1,45
AVTA 15	0941870	240	133	72	14	1/2" G	NV 27	1,45
AVTA 20	0941880	240	133	90	16	3/4" G	NV 32	1,50
AVTA 25	0941890	250	138	95	19	1" G	NV 41	1,65

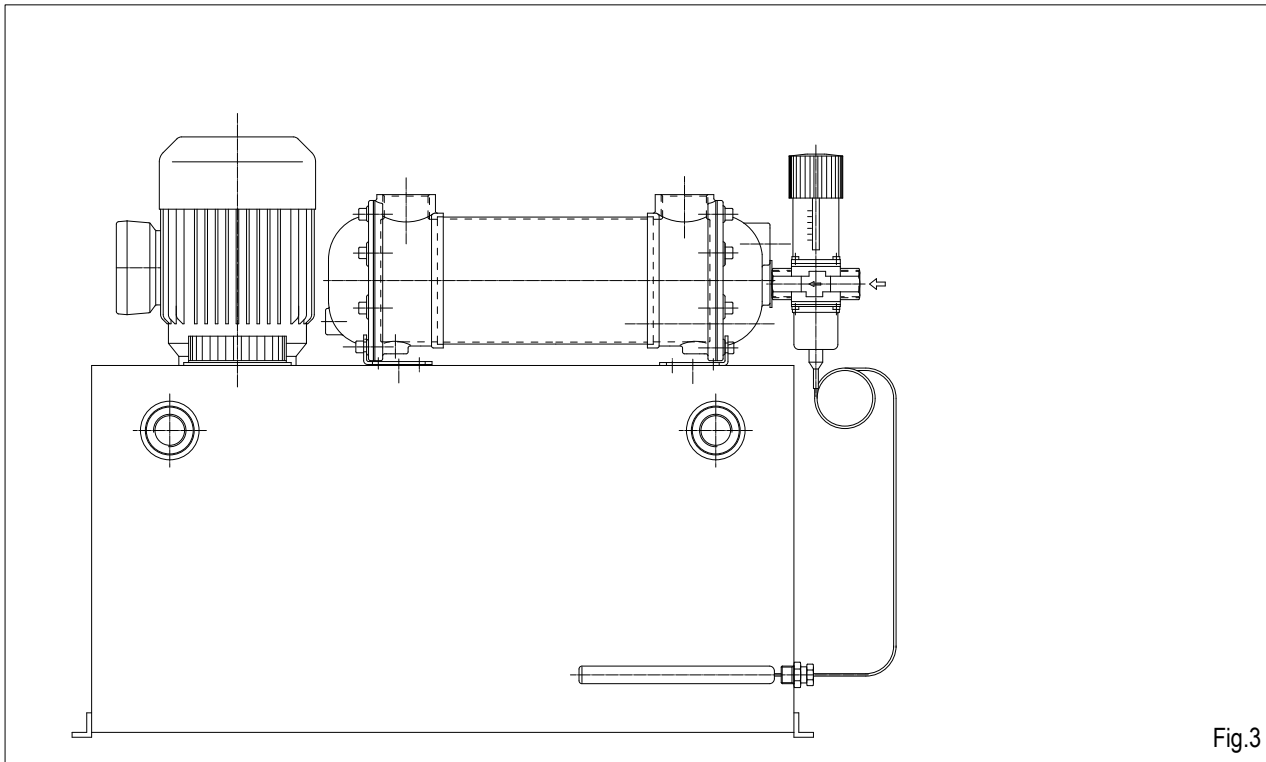

Fig.3